



# ACIER À ENROULEMENT

Manuel des caractéristiques techniques  
et guide de produit

La porte de qualité



# TABLE DES MATIÈRES pour les portes commerciales en acier à enroulement

## **2. COMPOSANTS ET CONSTRUCTION**

### **3. PORTE DE SERVICE 6000 ET PORTES ISOLÉES**

### **5. PORTE DE SERVICE 6241 CALIBRE 24**

### **7. PORTES COUPE-FEU 7000 GUARDIAN**

### **9. VOILET COUPE-FEU 7500 GUARDIAN**

### **11. VOILET DE COMPTOIR 6500**

### **13. OPÉRATEURS ÉLECTRIQUES**

### **14. CHOIX DE FINIS**



C.H.I. Overhead Doors fabrique des portes et des volets en acier à enroulement répondant à des normes de qualité exceptionnelle. Nous promettons un produit abordable, fiable et facile à opérer, d'une architecture agréable et facile

d'entretien. Les produits en acier à enroulement de C.H.I. sont conçus pour offrir de nombreuses années de service sans problème. C'est pourquoi nous offrons fièrement la garantie la plus complète et la plus longue de l'industrie.

### **PORTES DE SERVICE DE LA SÉRIE 6000**

La gamme de portes à enroulement de service de la série 6000 relie une valeur sans compromis aux principes de conception fermement ancrés de l'industrie. Les portes sont fabriquées selon une ingénierie stricte et selon les normes en vigueur. La gamme de portes de la série 6000 est un produit industriel fabriqué sans raccourci pour offrir un grand niveau de confiance au rédacteur de devis et à l'utilisateur.

La gamme de portes de la série 6000 avec ses lames galvanisées par immersion à chaud, au profilé plat, courbé ou isolé est disponible avec une couche de peinture de finition standard toute grise, ou avec l'extérieur beige ou gris et le volet et le capot intérieurs blancs. Les couleurs peuvent être inversées. Le fonctionnement de palan à chaîne, les guides structuraux en acier, les ressorts à 20 000 cycles et une garantie de cinq ans sont des caractéristiques standards de la série 6000.

### **PORTES DE SERVICE MODÈLE 6241**

Élaborées et conçues comme une solution à prix abordable pour le quai de chargement et la manutention de matériel, la porte de service modèle 6241 présente des lames pleine grandeur de calibre 24 et des guides structuraux en acier incorporés, des plaques supérieures pleine grandeur, un capot structural, un roulement d'entraînement à rotule et des guides à ouverture rapide. Les caractéristiques de la conception commerciale du modèle 6241 offre une valeur ajoutée à tout l'ensemble.

### **PORTES COUPE-FEU DE LA SÉRIE 7000**

La porte coupe-feu Guardian<sup>MC</sup> est conçue pour répondre aux exigences croissantes des propriétaires et des assureurs pour un produit offrant une protection contre l'incendie sur lequel il est facile de faire des essais et de réinitialiser.

En utilisant un fonctionnement de palan à chaîne standard, la porte coupe-feu Guardian<sup>MC</sup> présente une procédure fiable, sécuritaire et sans problème pour un essai de chute fréquent. L'étiquette de l'Underwriters Laboratory indique une protection de 45 minutes à 4 heures. Le fonctionnement à levée manuelle, le fonctionnement à sécurité intégrée et à réinitialisation automatique sont offerts en option sur le modèle Guardian<sup>MC</sup>.

### **VOILET COUPE-FEU DE LA SÉRIE 7500**

Le volet coupe-feu portant une étiquette de l'Underwriters Laboratory est conçu pour être installé aux plaques de parement en plâtre, et de l'acier ou à de la maçonnerie. Le volet pour comptoir de la série 7500 de Guardian<sup>MC</sup> de conception compacte présente des caractéristiques d'ingénierie de performance pour l'aspect visuel et la protection maximale contre l'incendie.

### **VOILET DE COMPTOIR DE LA SÉRIE 6500**

La recherche pour l'aspect esthétique, la sécurité et l'intégrité architecturale a produit un volet pour comptoir conçu pour satisfaire le client le plus exigeant. Les caractéristiques de conception bien réfléchies telles que les attaches cachées et les traits d'ombre ont placé la barre plus haut.

Des détails importants tels que les rails de levage intégrés pour un accès pleine largeur, des coulisseaux à brosse fine pour un fonctionnement doux et silencieux, des mécanismes de verrouillage simplifiés pour une sécurité sans effort et des astragales inférieures doubles pour un touché au comptoir doux contribuent tous à produire un volet qui fonctionne très bien. Les utilisateurs, les rédacteurs de devis et les installateurs reconnaissent que la série 6500 est une conception de pointe et ils apprécient la simplicité et la commodité du produit.

# COMPOSANT ET CONSTRUCTION

## Portes commerciales en acier à enroulement

Ressorts à torsion hélicoïdale munis d'un manchon machiné pour des tolérances précises



Demi-capot hexagonal préfini pour la rigidité et l'apparence



Lames galvanisées peintes d'une couche de fini extérieur blanc ou gris

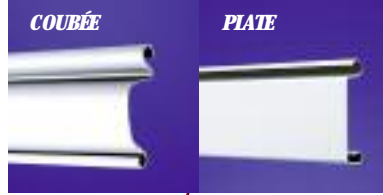

Les coulisseaux structuraux en acier à trois angles munis d'une couche d'apprêt sont standards ou offerts galvanisés par immersion à chaud en option



Serrures à glissière en acier plaqué



Angles de barre intérieure galvanisés ou peints d'une couche d'apprêt et astragale intérieur réglable

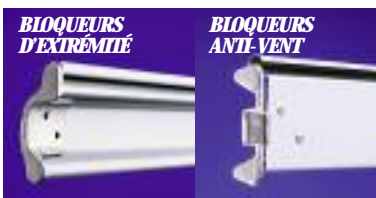

BLOQUEURS D'EXTREMITÉ BLOQUEURS ANTI-VENT

Bloqueurs d'extrémité et bloqueurs anti-vent en fonte malléable zinguée

## Données à propos des lames

Des lames galvanisées par immersion à chaud sont offertes en couleurs préfinies ou avec revêtement en poudre.

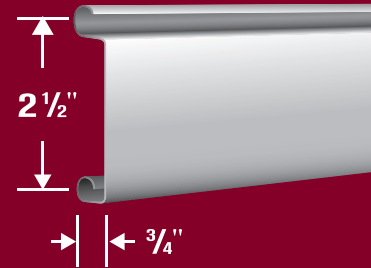

**LAME PLATE\***

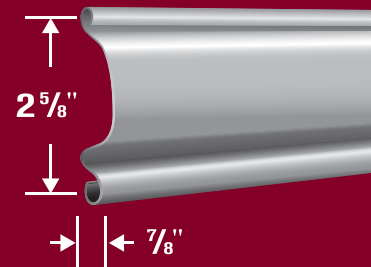

**LAME COURBÉE**

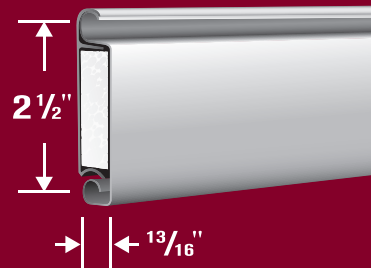

**ISOLÉE\***

\* Regards vitrés disponibles pour les portes à lames plates ou isolées.

## SÉRIE 6000

Portes de service et portes isolées



Coupe croisée  
d'une lame isolée



### INGÉNIERIE CLASSIQUE

Les portes de service à enroulement C.H.I. sont conçues à l'ordinateur à l'aide de principes et de conceptions éprouvées. Le résultat est une porte bien pensée de grande performance.

### VALEUR MAXIMALE

Chez C.H.I. nous comprenons que l'architecte, le propriétaire, l'installateur et le technicien de service recherchent tous une fiabilité absolue. La série 6000 simplifie le processus de sélection en intégrant les meilleurs principes de conception aux caractéristiques standards. Les portes de service de la série 6000 sont fabriquées pour répondre sans faute à vos plus grandes exigences de qualité, d'ajustement et de fonctionnement.

### LES DÉTAILS SONT IMPORTANTS

Les portes de service de la série 6000 sont offertes avec un rideau de service muni de lames plates ou courbées ou un rideau isolé et à l'épreuve des intempéries. L'endos et le capot blancs standards offrent une surface intérieure lumineuse réfléchissante. Les guides sont munis d'une couche d'apprêt noir moyen qui s'agence bien aux couleurs de peinture standards ainsi qu'aux nombreux choix de revêtement en poudre. Le rideau peint est offert tout gris, gris et blanc ou beige et blanc.

### HÉRITAGE INDUSTRIEL

Des angles d'acier structuraux sont utilisés pour fabriquer les guides pour une résistance et une durabilité maximales. Le rideau en acier galvanisé de haute résistance est offert en calibre 22, 20 et 18. Les roulements à billes à rotule supportent les composants de tension et d'entraînement. L'assemblage du ressort est conçu pour être enlevé facilement pour l'inspection. Les capots sont formés en demi-hexagone pour une rigidité structurale et un aspect esthétique. Le fonctionnement du palan à chaîne est une caractéristique standard et le fonctionnement motorisé est disponible avec une gamme d'options d'activation et de sécurité.

Remarque: Pour télécharger les caractéristiques techniques, veuillez visiter notre site Web au [www.chidoors.ca](http://www.chidoors.ca)

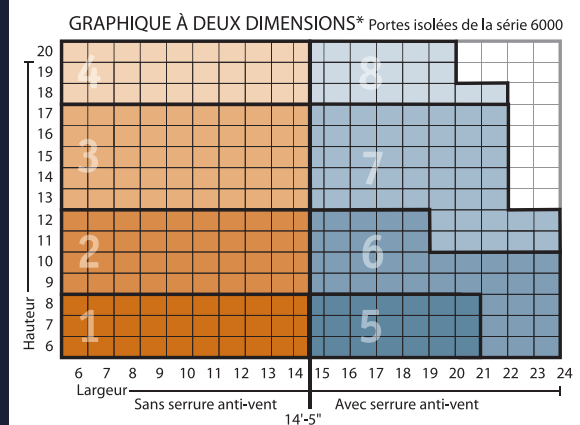

zone	H	B	T	D	X	Y	Z
1	15"	16"	6"	8-1/2"	3-7/8"	4-3/8"	6-1/2"
2	17"	18"	6"	8-1/2"	5"	4-3/8"	6-1/2"
3	19"	20"	6"	8-1/2"	5"	4-3/8"	6-1/2"
4	21"	22"	6"	8-1/2"	5"	4-3/8"	6-1/2"
5	17"	18"	6-1/2"	9-1/2"	6"	4-3/4"	7-1/2"
6	19"	20"	6-1/2"	9-1/2"	6"	4-3/4"	7-1/2"
7	21"	22"	6-1/2"	9-1/2"	6"	4-3/4"	7-1/2"
8	23"	24"	6-1/2"	9-1/2"	6"	4-3/4"	7-1/2"

Veuillez communiquer avec l'usine si la hauteur libre est critique ou pour des formats non énumérés



**PARTIE 1 - GÉNÉRALITÉS**

**1.01 TRAVAUX INCLIS:** Portes de service à enroulement à lames courbées ou plates de la série 6000 de C.H.I.

**1.02 SECTIONS CONNEXES**

- a. Section 04200 Bloc en béton
- b. Section 05500 Fabrication en métal
- c. Section 06100 Construction du mur
- d. Section 08300 Portes d'accès
- e. Section 09900 Peinture
- f. Section 16000 Électricité

**1.03 DOCUMENTS À SOUMETTRE**

- a. Fournir tous les documents selon les directives de la Section 01300 Submittal Procedures.
- b. Dessins d'atelier: Fournir les dessins d'atelier pour l'approbation de l'architecte comprenant les élévations et les données affichant les dimensions, les finis, les profilés et les sections de chaque porte.
- c. Documents liés au produit: Fournir les livrets du fabricant et les documents décrivant le produit à utiliser.
- d. Fournir les instructions d'installation du fabricant.

**1.04 LIVRAISON, ENTREPOSAGE ET MANUTENTION**

- a. Consulter la section "01660 Material Storage and Handling Requirements".
- b. Livrer et entreposer tous les matériaux dans le conditionnement du fabricant dans un endroit sécuritaire et sec et protéger de tout dommage.

**1.05 RÉSISTANCE AU VENT:**

- a. Fournir des portes conçues pour résister à une charge de vent de 20 livres au pied carré.
- b. Limiter la flexion des lames pour prévenir que le rideau ne fléchisse ou ne soit projeté hors des guides.

**1.06 GARANTIE** Fournir la garantie standard de cinq ans du fabricant à compter de la date de l'envoi à partir de l'usine pour tout défaut de matériaux ou de fabrication.

**PARTIE 2 - PRODUITS**

**2.01 GÉNÉRALITÉS:** Les pièces et les composants décrits dans les paragraphes ci-dessous reflètent les produits fabriqués présentement par C.H.I. Overhead Doors Inc. P.O. Box 2610, Arthur, Illinois et peuvent être modifiés sans préavis par le fabricant, et ce, sans pénalité ni responsabilité.

**2.02 RIDEAU:** Lames articulées laminées du rideau en acier de calibre 22, 20 ou 18; les lames de rideau isolées contiennent de l'isolant en polystyrène cellulaire et un endos en acier de calibre 24. Le mouvement latéral des lames et l'usure du rideau sont contrôlés par des bloqueurs d'extrémité en fonte malléable galvanisée qui sont attachés à toutes les deux lames. Des serrures anti-vent sont ajoutées selon le format de la porte et la charge du vent. Une lame plate (FS) couvre 2 1/2 pouces de hauteur par 3/4 pouce de profondeur. Une lame courbée (CS) couvre 2 5/8 pouces de hauteur par 7/8 pouce de profondeur. Une lame isolée (IS) couvre 2 1/2 pouces de hauteur par 13/16 pouce de profondeur.

**2.03 BARRE INFÉRIEURE:** Elle est fabriquée avec deux angles d'acier boulonnés dos-à-dos et munie d'un astragale inférieur tubulaire réglable.

**2.04 GUIDES:** Ils sont fabriqués de trois angles d'acier structuraux d'au moins 3/16 pouce et boulonnés ensemble pour former la coulisse du guide.

**2.05 PLAQUES SUPÉRIEURES:** Les plaques supérieures pour accrocher le rideau, le capot et les barillettes sont fabriquées de plaque d'acier d'au moins 1/4 pouce. Le côté d'entraînement du barillet doit être muni de roulements à billes de précision, graissés et scellés dans un boîtier en fonte.

**2.06 BARILLETTE:** Le barillet est fabriqué de tuyau d'acier d'au moins 4 1/2 pouces de diamètre extérieur. La flexion sous charge maximale ne doit pas dépasser 0,03 pouce au pied d'envergure. Le barillet est muni de bagues ou de tenons filetés et soudés au barillet pour l'assujettir au rideau.

**2.07 RESSORTS:** Le ressort est supporté dans le barillet par un roulement à billes de précision. Le poids du rideau est contrebalancé par des ressorts à torsion hélicoïdale trempés à l'huile, graissés et assemblés à l'arbre de torsion en acier par des chevilles à ressort moulées. Le ressort est conçu pour 20 000 cycles d'utilisation. (Un plus grand nombre de cycles est offert en option).

**2.08 CAPOTE:** Le capot est fabriqué en plaque d'acier d'au moins un calibre 24 et moulé pour s'ajuster à la plaque supérieure; des supports de capots

intermédiaires sont fournis au besoin.

**2.09 VEROUILLAGE:** Les portes à levée manuelle sont munies d'une serrure à pêne à coulisse en acier plaqué à l'intérieur qui est adaptée au cadenasage. Les portes à palan à chaîne sont munies d'un garde-chaîne adapté au cadenasage.

**2.10 FONCTIONNEMENT:** Fonctionnement à levée manuelle, à palan à chaîne (standard) ou motorisé.

**2.11 FINIS:** Les lames de rideau et le capot sont galvanisés par immersion à chaud, selon la norme ASTM A-653, G-90, apprêtés à l'époxy cuit et peint d'une couche de finition en polyester toute grise, grise et blanche ou beige et blanche. Les guides et les plaques supérieures sont peints noirs en atelier. Les barres inférieures sont peintes en atelier ou galvanisées. Les guides et les barres inférieures galvanisés par immersion à chaud sont offerts en option. La couche de finition en poudre est offerte en option.

**PARTIE 3 - EXÉCUTION**

**3.01 EXAMEN**

- a. Examiner le site et aviser l'architecte des conditions de construction non précises.
- b. Aviser des procédures et des corrections requises pour adapter l'installation.

**3.02 INSTALLATION:** Les portes en acier à enroulement C.H.I. doivent être installées et réglées selon les instructions d'assemblage de C.H.I. par un technicien qualifié en installation de porte.

**3.03 NETTOYAGE ET PRÉSENTATION**

- a. Nettoyer toutes les surfaces finies après l'installation pour obtenir l'apparence originale du fabricant.
- b. Remplacer tout composant endommagé avant l'inspection finale.
- c. Retirer tout emballage ou débris du site d'installation après l'installation.
- d. Présenter les instructions de fonctionnement et d'entretien au propriétaire après les avoir démontrés.

**HAUTEUR LIBRE ET DIMENSIONS (POUCES)**

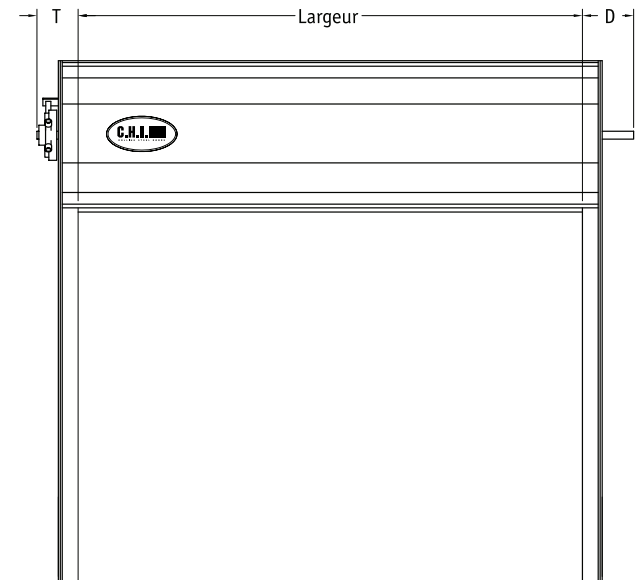
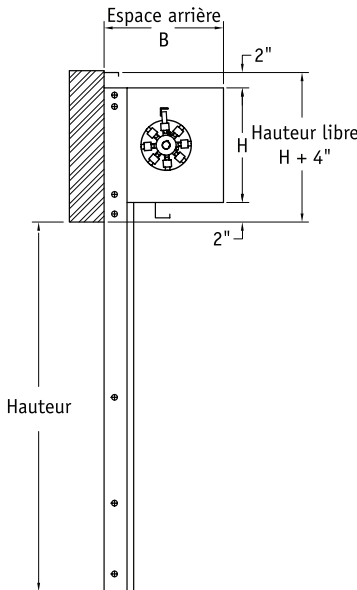

**DÉTAILS**

**HAUTEUR LIBRE ET DIMENSIONS**

- 1. Acier
- 2. Bois et maçonnerie
- 3. Bois, maçonnerie ou acier

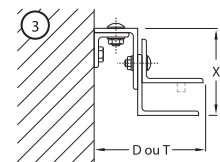
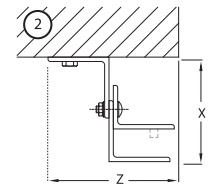
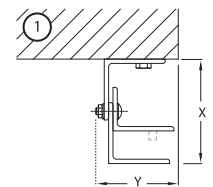

GRAPHIQUE À DEUX DIMENSIONS\* Porte de service de la série 6000

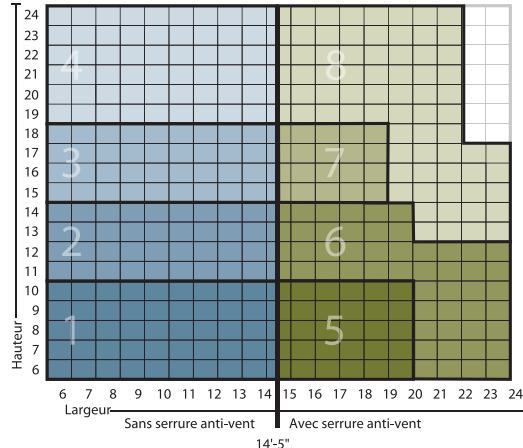

zone	H	B	T	D	X	Y	Z
1	15"	16"	6"	8-1/2"	3-7/8"	4-3/8"	6-1/2"
2	17"	18"	6"	8-1/2"	5"	4-3/8"	6-1/2"
3	19"	20"	6"	8-1/2"	5"	4-3/8"	6-1/2"
4	21"	22"	6"	8-1/2"	5"	4-3/8"	6-1/2"
5	17"	18"	6-1/2"	9-1/2"	6"	4-3/4"	7-1/2"
6	19"	20"	6-1/2"	9-1/2"	6"	4-3/4"	7-1/2"
7	21"	22"	6-1/2"	9-1/2"	6"	4-3/4"	7-1/2"
8	23"	24"	6-1/2"	9-1/2"	6"	4-3/4"	7-1/2"

Veillez communiquer avec le fabricant si la hauteur libre est critique ou pour des formats non énumérés.

\*En lisant le graphique à deux dimensions, si la taille tombe sur la ligne de division des zones, choisir la prochaine zone plus grande.

## MODÈLE 6241

Porte de service de calibre 24



Les quais de chargement et les locaux de manutention de matériel requièrent des portes de service à enroulement costaudes qui représentent une valeur exceptionnelle à prix abordable.

Le modèle 6241 est conçu de façon robuste et novatrice pour offrir des caractéristiques efficaces et de haut rendement qui répondent aux exigences.

### **CARACTÉRISTIQUES STANDARDS**

- Les lames plates articulées commerciales de 2 ½ pouce en acier de calibre 24 sont galvanisées par immersion à chaud et prépeintes en gris et blanc et présentent un haut niveau de sécurité tout en étant légères et à prix réduit.
- Les bloqueurs d'extrémité en fonte malléable surpassent les exigences de l'industrie pour leur performance et leur durabilité pour une porte industrielle légère.
- Les guides à trois angles en acier structural présentent des pavillons d'entrée intégrés, des butoirs de rideau et des angles de guide à ouverture rapide pour une plus grande sécurité, une durabilité maximale, un temps d'initiation plus rapide et sans problème et moins de réparations.
- Les réparations sont faites rapidement et à peu de frais à l'aide de composants communs et aisément disponibles.
- Les plaques supérieures pleine grandeur offrent une plateforme solide pour le palan à chaîne ou le moteur électrique.
- Les capots semi-hexagonaux, préfinis en blanc, offrent une rigidité structurale supérieure et un grand aspect esthétique.
- Les palans à chaîne robuste 3:5:1 s'installent rapidement et offrent un équilibre fin entre l'effort fait par l'opérateur et la vitesse du cycle.
- La sécurité est accrue à l'aide de serrures à glissière plaquées pour le fonctionnement manuel ou un garde-chaîne adapté au cadenassage pour le fonctionnement de palan à chaîne.
- La réponse aux exigences réelles de performance en fabriquant des modèles éprouvés à prix réduit offre une valeur accrue.

**PARTIE 1 - GÉNÉRALITÉS**

**1.01 TRAVAUX INCLUS:** portes de service à enroulement à lames plates modèle 6241 de C.H.I.

**1.02 SECTIONS CONNEXES**

- a. Section 04200 Bloc en béton
- b. Section 05500 Fabrication en métal
- c. Section 06100 Construction du mur
- d. Section 08300 Portes d'accès
- e. Section 09900 Peinture
- f. Section 16000 Électricité

**1.03 DOCUMENTS À SOUMETTRE**

- a. Soumettre tous les documents selon les directives de la Division 1 Material Storage and Handling Requirements.
- b. Dessins d'atelier: Fournir les dessins d'atelier pour l'approbation de l'architecte comprenant les élévations et les données affichant les dimensions, les finis, les profilés et les sections de chaque porte.
- c. Documents liés au produit: Fournir les livrets du fabricant et les documents décrivant le produit à utiliser.
- d. Fournir les instructions d'installation du fabricant.

**1.04 LIVRAISON, ENTREPOSAGE ET MANUTENTION**

- a. Consulter la Division 1 "Material Storage and Handling Requirements".
- b. Livrer et entreposer tous les matériaux dans le conditionnement du fabricant dans un endroit sécuritaire et sec et protéger de tout dommage.

**1.05 RÉSISTANCE AU VENT:**

- a. Fournir des portes conçues pour résister au minimum à une charge de vent de 20 livres au pied carré.

**1.06 GARANTIE:** Fournir la garantie standard d'un an du fabricant à compter de la date de l'envoi à partir de l'usine pour tout défaut de matériaux ou de

fabrication.

**PARTIE 2 - PRODUITS**

**2.01 GÉNÉRALITÉS:** Les pièces et les composants décrits dans les paragraphes ci-dessous reflètent les produits fabriqués présentement par C.H.I. Overhead Doors Inc. P.O. Box 2610, Arthur, Illinois et peuvent être modifiés sans préavis par le fabricant, et ce, sans pénalité ni responsabilité.

**2.02 RIDEAU:** Lames de rideau plates articulées standards en acier laminé de calibre 24. Le mouvement latéral des lames et l'usure du rideau sont contrôlés par des bloqueurs d'extrémité en fonte malleable galvanisée qui sont attachés à toutes les deux lames.

Une lame plate (FS) couvre 2 ½ pouces de hauteur par ¾ pouce de profondeur.

**2.03 BARRE INFÉRIEURE:** Elle est fabriquée avec des angles en acier. L'astragale inférieure est offert en option.

**2.04 GUIDES:** Ils sont fabriqués de trois angles d'acier structuraux et boulonnés ensemble pour former la coulisse du guide et l'angle du montant. Des angles de guide à ouverture rapide sont munis de butoirs de rideau et de pavillons d'entrée intégrés aux guides.

**2.05 PLAQUES SUPÉRIEURES:** Les plaques supérieures pour accrocher le rideau, le capot et les barillets sont fabriquées de plaque d'acier. L'arbre d'entraînement de la porte est muni de roulement à billes à rotule de précision.

**2.06 BARILLET:** Le barillet est fabriqué de tuyau d'acier d'au moins 4 ½ pouces de diamètre extérieur. La flexion sous charge maximale ne doit pas dépasser 0,03 pouce au pied d'envergure. Le barillet est muni de tenons filetés et soudés au barillet pour l'assujettir au rideau.

**2.07 RESSORT:** Le ressort est fabriqué d'un roulement à billes de précision qui supporte la tension de l'arbre. Le poids du rideau est contrebalancé par des ressorts à torsion hélicoïdale trempés à l'huile, graissés et assemblés à l'arbre de torsion en acier. Le ressort est conçu pour 10 000 cycles

d'utilisation. (Un plus grand nombre de cycles est offert en option).

**2.08 CAPOT:** Le capot est fabriqué en plaque d'acier de calibre 24 et moulé pour s'ajuster à la plaque supérieure.

**2.09 VERROUILLAGE:** Les portes à levée manuelle sont munies d'une serrure à pêne à coulisse en acier plaqué. Les portes à palan à chaîne sont munies d'un garde-chaîne adapté au verrouillage.

**2.10 FONCTIONNEMENT:** Fonctionnement à levée manuelle, à palan à chaîne ou motorisé.

**2.11 FINIS:** Les lames de rideau et le capot sont galvanisés par immersion à chaud, selon la norme ASTM A-653, G-60, apprêtés à l'époxy cuit et d'une couche de finition en polyester grise et blanche. Les guides et la plaque supérieure sont peints noirs en atelier. Un revêtement en poudre est offert en option. Les barres inférieures sont peintes en atelier ou galvanisées.

**PARTIE 3 - EXÉCUTION**

**3.01 EXAMEN:**

- a. Examiner le site et aviser l'architecte des conditions de construction non précisées.
- b. Aviser des procédures et des corrections requises pour adapter l'installation.

**3.02 INSTALLATION:** Les portes en acier à enroulement C.H.I. doivent être installées et réglées selon les instructions d'assemblage de C.H.I. par un technicien qualifié en installation de porte.

**3.03 NETTOYAGE ET PRÉSENTATION**

- a. Nettoyer toutes les surfaces finies après l'installation pour obtenir l'apparence originale du fabricant.
- b. Remplacer tout composant endommagé avant l'inspection finale.
- c. Retirer tout emballage ou débris du site d'installation après l'installation.
- d. Présenter les instructions de fonctionnement et d'entretien au propriétaire après les avoir démontrés.

HAUTEUR LIBRE ET DIMENSIONS (POUCES)

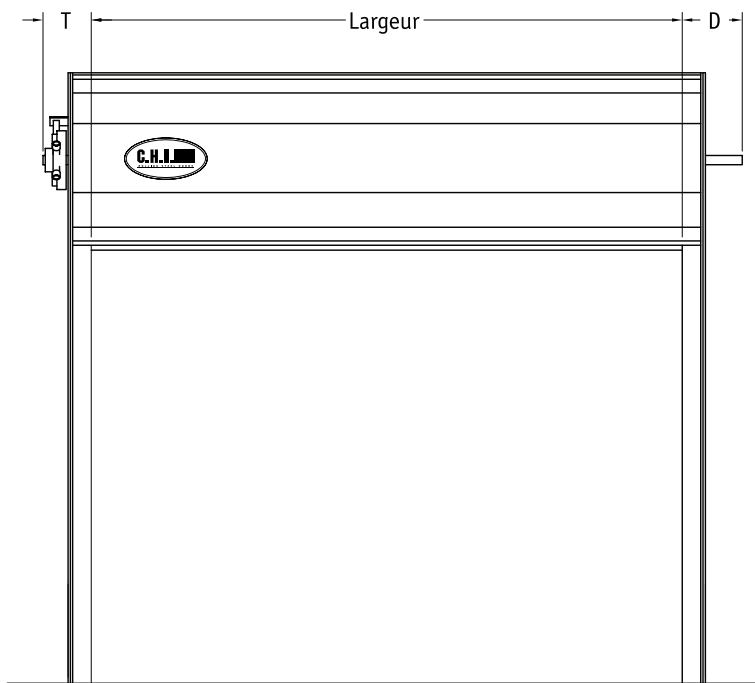
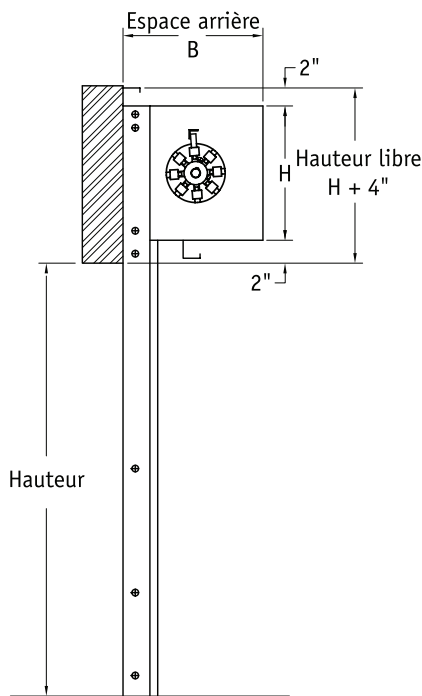

**DÉTAILS**  
HAUTEUR LIBRE ET DIMENSIONS

- 1. Acier
- 2. Bois et maçonnerie

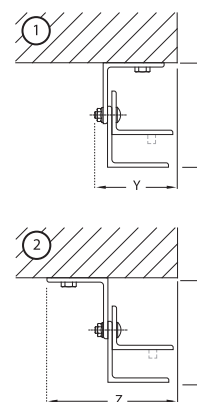

GRAPHIQUE À DEUX DIMENSIONS\* Portes de service modèle 6241

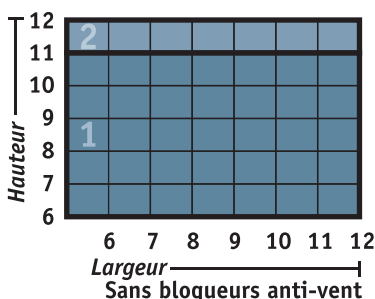

zone	H	B	T	D	X	Y	Z
1	15"	16"	5"	7-1/2"	4"	2-9/16"	4-3/8"
2	17"	18"	5"	7-1/2"	4"	2-9/16"	4-3/8"

*Veillez communiquer avec le fabricant si la hauteur libre est critique ou pour des formats non énumérés.*

\*En lisant le graphique à deux dimensions, si la taille tombe sur la ligne de division des zones, choisir la prochaine zone plus grande.

## SÉRIE 7000

Portes coupe-feu Guardian<sup>MC</sup>

### UNE PERSPECTIVE MODERNE

Les portes coupe-feu Guardian<sup>MC</sup> répondent aux normes de l'essai de chute en rendant l'essai sécuritaire, compréhensible et simple pour tous. Les portes coupe-feu à essai simplifié sont notre norme pour les portes à palan à chaîne et les portes motorisées.

Un investissement possible: Le plus souvent choisies pour l'essai pratique de chute et pour l'assurance d'une réponse positive à une crise et les portes coupe-feu Guardian<sup>MC</sup> produisent des résultats fiables, prévisibles et reproductibles.

Un choix exceptionnel: La National Fire Protection Association et autres codes modèles recommandent souvent l'essai de chute des portes coupe-feu pour assurer un fonctionnement continu. C.H.I. fait la promotion de ces recommandations avec les caractéristiques avancées de conception Guardian<sup>MC</sup>:

- L'essai de chute sécuritaire, simple, économique et reproductible est maintenant possible pour toute installation, simplement en activant une poignée.
- Aucune échelle, aucun outil ou équipement n'est requis pour faire l'essai de chute et pour réinitialiser les portes coupe-feu à essai simple Guardian.
- La vitesse de chute de 6" à 12" pouces par seconde est contrôlée par un frein centrifuge silencieux.
- Le fonctionnement du palan à chaîne réduit par engrenage est standard, efficace et économique.
- Le fonctionnement à levée manuelle et le fonctionnement motorisé à sécurité intégrée sont offerts en option.
- Les éléments fusibles de 165 degrés sont fournis comme dispositifs standards de détection.
- L'étiquette de l'Underwriters Laboratory indique 45 minutes à 4 heures pour les portes standards ou surdimensionnées.
- Les guides sont assujettis à une construction approuvée de maçonnerie, d'acier ou de plaque de parement en plâtre.
- Les guides qui s'élèvent peuvent être soudés à une construction d'acier approuvée.
- Les relais d'ouverture temporisés, les détecteurs de fumée et les systèmes d'alarmes sonores et visuels sont offerts en option.
- La durée d'installation est réduite de façon importante puisqu'il n'y a pas de pièce compliquée de contrôle.
- Des profilés de lame courbée ou plate sont offerts prépeints ou enduits de poudre.



### LES PORTES COUPE-FEU GUARDIAN<sup>MC</sup> PORTENT UNE ÉTIQUETTE U.L. STANDARD OU DE SURDIMENSION.

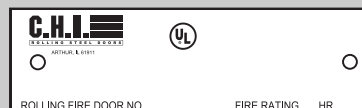

Étiquette de catalogue C.H.I.



Étiquette de surdimension C.H.I.



**PARTIE 1 - GÉNÉRALITÉS**

**1.01 TRAVAUX INCLUS:** Les portes coupe-feu en acier à enroulement Guardian<sup>MC</sup> de la série 7000 de C.H.I. répondent aux exigences de l'Underwriters Laboratories pour 4 heures, 3 heures, 1 1/2 heure et 45 minutes pour l'extérieur ou l'intérieur.

**1.02 SECTIONS CONNEXES:**

- a. Section 04200 Bloc en béton
- b. Section 05500 Fabrication en métal
- c. Section 06100 Construction du mur
- d. Section 08300 Portes d'accès
- e. Section 09900 Peinture
- f. Section 16000 Électricité

**1.03 DOCUMENTS À SOUMETTRE**

- a. Soumettre tous les documents selon les directives de la Division 1 Submittal Procedures.
- b. Dessins d'atelier: Fournir les dessins d'atelier pour l'approbation de l'architecte comprenant les élévations et les données affichant les dimensions, les finis, les profilés et les sections de chaque porte.
- c. Documents liés au produit: Fournir les livrets du fabricant et les documents décrivant le produit à utiliser.
- d. Fournir les instructions d'installation du fabricant.

**1.04 LIVRAISON, ENTREPOSAGE ET MANUTENTION**

- a. Consulter la Division 1 "Material Storage and Handling Requirements".
- b. Livrer et entreposer tous les matériaux dans le conditionnement du fabricant dans un endroit sécuritaire et sec et protéger de tout dommage.

**1.05 RÉSISTANCE AU VENT:**

- a. Fournir des portes conçues pour résister au minimum à une charge de vent de 20 livres au pied carré.
- b. Offrir des options de charge de vent plus grande.
- c. Limiter la flexion des lames pour prévenir que le rideau ne fléchisse ou ne soit projeté hors des guides.

**1.06 GARANTIE:** Fournir la garantie standard de cinq ans du fabricant à compter de la date de l'envoi à partir de l'usine pour tout défaut de matériaux ou de fabrication. Fournir les livrets du fabricant et les documents décrivant le produit à utiliser.

**PARTIE 2 - PRODUCTS**

**2.01 GÉNÉRALITÉS:** Les pièces et les composants décrits dans les paragraphes ci-dessous reflètent les produits fabriqués présentement par C.H.I. Overhead Doors Inc. P.O. Box 2610, Arthur, Illinois et peuvent être

modifiés sans préavis par le fabricant et ce, sans pénalité ni responsabilité.

**2.02 RIDEAU:** Lames de rideau articulées en acier laminé de calibre 22, 20 ou 18. Le mouvement latéral des lames et l'usure du rideau sont contrôlés par des bloqueurs d'extrémité en fonte malléable galvanisée qui sont attachés à toutes les deux lames. Des serrures anti-vent sont fournies selon les exigences pour la charge du vent.

Une lame plate (FS) couvre 2 1/2 pouces de hauteur par 3/4 pouce de profondeur. Une lame courbée (CS) couvre 2 5/8 pouces de hauteur par 7/8 pouce de profondeur.

**2.03 BARRE INFÉRIEURE:** Elle est fabriquée avec des angles en acier. (Le sceau tubulaire inférieur est offert en option).

**2.04 GUIDES:** Ils sont fabriqués de trois angles d'acier structuraux d'au moins 3/16 pouce, boulonnés ensemble pour former la coulisse du guide et l'angle du montant.

**2.05 PLAQUES SUPÉRIEURES:** Les plaques supérieures pour accrocher le rideau, le capot et les barilletts sont fabriquées de plaques d'acier de 1/4 de pouce. L'arbre d'entraînement est muni de roulements à billes de précision et graissés, dans un boîtier en fonte.

**2.06 BARILLET:** Le barillet est fabriqué en tuyau d'acier d'au moins 4 1/2 pouces de diamètre extérieur. La flexion sous charge maximale ne doit pas dépasser 0,03 pouce au pied d'envergure. Le barillet est muni de bagues ou de tenons filetés et soudés au barillet pour l'assujettir au rideau.

**2.07 RESSORT:** Le ressort est supporté dans le barillet par un roulement à billes de précision.

Le poids du rideau est contrebalancé par des ressorts à torsion hélicoïdale trempés à l'huile, graissés et assemblés à l'arbre de torsion en acier à l'aide de chevilles à ressort. Le ressort est conçu pour 20 000 cycles d'utilisation. (Un plus grand nombre de cycles est offert en option).

**2.08 CAPOT:** Le capot semi-hexagonal est fabriqué de tôle, d'acier d'un calibre 24, moulé pour s'ajuster à la plaque supérieure. Des supports de capots intermédiaires sont fournis au besoin.

**2.09 VERROUILLAGE:** Les portes à palan à chaîne sont munies d'un garde-chaîne adapté au cadenassage. Les serrures à glissière plaquées sont offertes en option.

**2.10 FONCTIONNEMENT:** Le fonctionnement du palan à chaîne réduit par engrenage est standard. Le fonctionnement motorisé ou à levée manuelle sont offerts en option. Le fonctionnement à levée manuelle ne comprend pas l'essai simple.

**2.11 FERMETURE AUTOMATIQUE:** Des éléments fusibles de 165 degrés sont standards. La vitesse de fermeture est réglée par un contrôleur centrifuge ou visqueux. La vitesse de chute doit se maintenir de 6 à 24 pouces par

seconde selon la norme NFPA-80.

**2.12 FONCTIONNEMENT:** Fonctionnement à levée manuelle (sans essai simple), à palan à chaîne ou motorisé.

**2.13 ESSAI DE CHUTE:** Poignée d'ouverture et de réinitialisation au plancher. L'essai de chute est activé en soulevant la poignée d'ouverture. Réinitialiser la porte en plaçant la poignée à sa position initiale. Aucune échelle, ni outil n'est requis pour l'essai de chute ou pour réinitialiser la porte. La porte à levée manuelle est testée pour la chute par l'ouverture partielle de la tension. Elle doit être réinitialisée par un technicien qualifié en installation de porte.

**2.14 FINIS:** Les lames de rideau et le capot sont en acier galvanisé par immersion à chaud, selon la norme ASTM A-653, G-90, apprêtés à l'époxy cuit et d'une couche de finition en polyester toute grise, grise et blanche ou beige et blanche. Les guides et les plaques supérieures sont peintes noires en atelier. La couche de finition en poudre est offerte en option. Les barres inférieures sont peintes en atelier ou galvanisées.

**PARTIE 3 - EXECUTION**

**3.01 EXAMEN**

- a. Examiner le site et aviser l'architecte des conditions de construction non précisées.
- b. Aviser des procédures et des corrections requises pour adapter l'installation.

**3.02 INSTALLATION:** Les portes en acier à enroulement C.H.I. doivent être installées et réglées selon les instructions d'assemblage de C.H.I. par un technicien qualifié en installation de porte.

**3.03 NETTOYAGE ET PRÉSENTATION**

- a. Nettoyer toutes les surfaces finies après l'installation pour obtenir l'apparence originale du fabricant.
- b. Remplacer tout composant endommagé avant l'inspection finale.
- c. Retirer tout emballage ou débris du site d'installation après l'installation.

**3.04 ESSAI DE CHUTE**

- a. Après l'installation, la porte doit être testée en chute devant des témoins accrédités qui peuvent certifier du fonctionnement réussi en chute et de la réinitialisation.
- b. Remplir le formulaire d'inspection de la porte coupe-feu à enroulement et de l'essai de chute qui accompagne chaque porte.
- c. Présenter les instructions de fonctionnement et d'entretien au propriétaire après leur démonstration, l'essai de chute et la réinitialisation.

**3.05 ESSAIS RÉGULIERS:** La norme NFPA-80 et les groupes du modèle exigent une inspection annuelle et un essai de chute des portes coupe-feu pour en vérifier le bon fonctionnement et la fermeture complète.

**HAUTEUR LIBRE ET DIMENSIONS (EN POUCES) DU PALAN À CHAÎNE GUARDIAN<sup>MC</sup>**

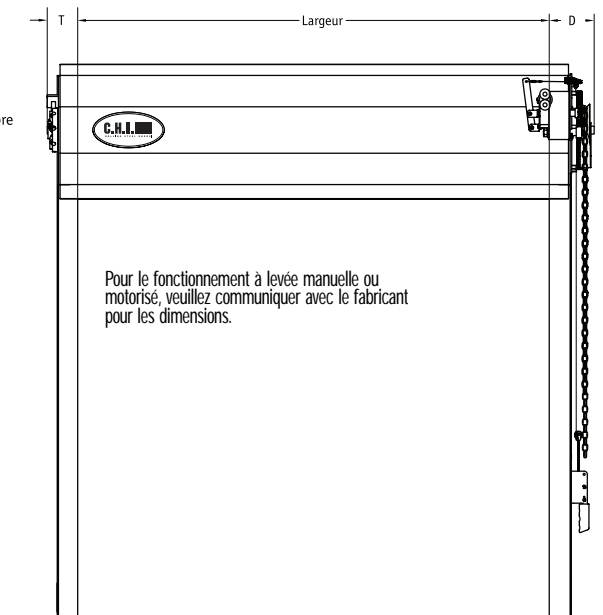
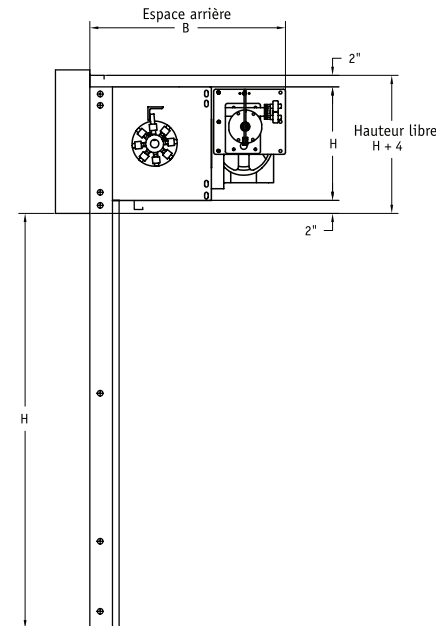

**DÉTAILS**

**HAUTEUR LIBRE ET DIMENSIONS**

- 1. Acier
- 2. Bois et maçonnerie
- 3. Bois, maçonnerie ou acier

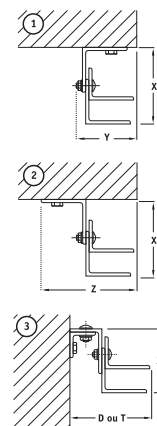

GRAPHIQUE À DEUX DIMENSIONS\* Portes coupe-feu Guardian de la série 7000

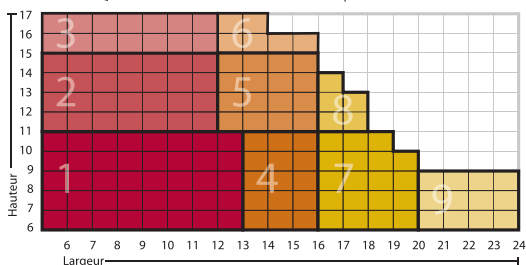

PORTE COUPE-FEU DE 3 ET 4 HEURES

zone	H	B	T	D	X	Y	Z
1	15"	28"	6-1/2"	7-1/2"	3-7/8"	4-3/8"	6-1/2"
2	17"	30"	6-1/2"	7-1/2"	3-7/8"	4-3/8"	6-1/2"
3	19"	32"	6-1/2"	7-1/2"	5"	4-3/8"	6-1/2"
4	15"	28"	7"	8"	4-1/4"	4-3/4"	7"
5	17"	30"	7"	8"	4-1/4"	4-3/4"	7"
6	19"	32"	7"	8"	5"	4-3/4"	7"
7	15"	28"	7-1/2"	8-1/2"	5"	5-1/4"	7-1/2"
8	17"	30"	7-1/2"	8-1/2"	5"	5-1/4"	7-1/2"
9	19"	32"	7-1/2"	8-1/2"	5"	5-1/4"	7-1/2"

Veuillez communiquer avec le fabricant si la hauteur libre est critique ou pour des formats non énumérés.

**REMARQUE:** Le contrôleur Grifco requiert 12 pouces d'espace arrière.

\*En lisant le graphique à deux dimensions, si la taille tombe sur la ligne de division des zones, choisir la prochaine zone plus grande.

## SÉRIE 7500

### Volet coupe-feu

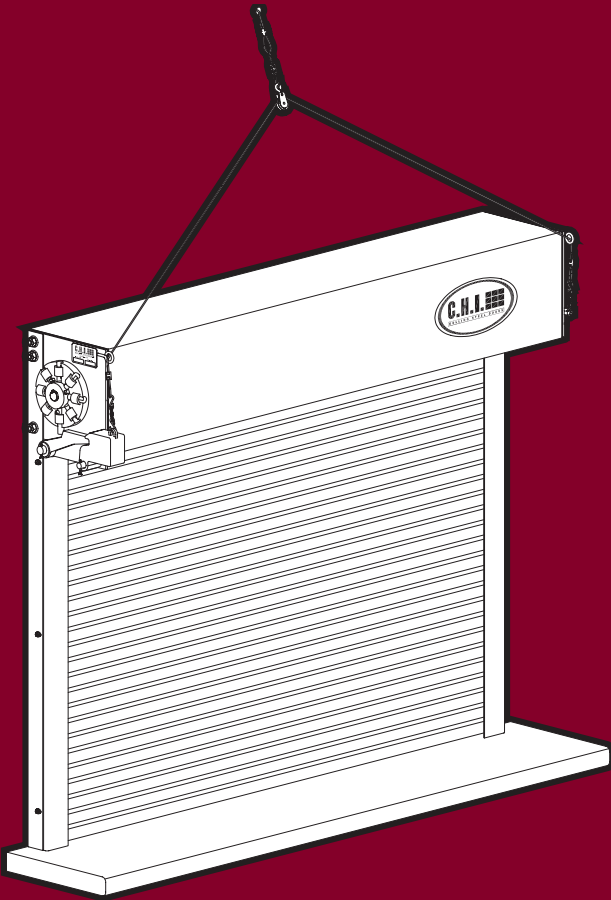

Les volets coupe-feu C.H.I. fabriqués selon les normes les plus strictes de protection contre l'incendie sont compacts, attrayants et faciles à opérer.

L'étiquette U.L. permet l'installation sur une construction approuvée de plaques de parement en plâtre, de maçonnerie ou d'acier. Les volets coupe-feu de la série 7500 répondent à toutes les exigences U.L. pour les ouvertures de comptoir ou de fenêtre.

- Les étiquettes U.L. indiquent une conformité à la norme NHPA-80 pour 45 minutes, 90 minutes ou 3 heures.
- Le rideau standard est fabriqué de lames prépeintes en acier de 1 1/2 pouce galvanisé par immersion à chaud.
- Le rideau et les guides en acier inoxydable sont offerts en option dans un fini no 4.
- Les guides peints noir moyen luisant en atelier s'agencent bien aux revêtements en poudre offerts en option.
- Le contrôleur visqueux fiable offre un essai de chute silencieux et tout en douceur.
- Seulement un court arrêt de service est requis pour exécuter facilement l'essai de chute et la réinitialisation.
- Conçu pour un montage au mur ou entre les montants.
- Le fonctionnement à levée manuelle est standard. Le fonctionnement à manivelle réduit par engrenage de l'auvent est offert en option.
- Les serrures de pêne à coulisse de la barre inférieure sont standards, mais le verrouillage à cylindre est offert en option.
- Les éléments fusibles de 165 degrés sont fournis comme dispositifs standards de détection.
- L'installation de dispositifs de détection est possible.
- Le joli capot compact est conçu pour une efficacité maximale dans les endroits à espace réduit.

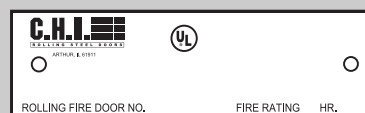

Étiquette de catalogue C.H.I.

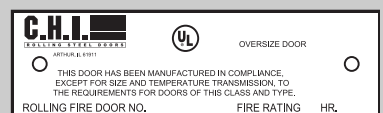

Étiquette de surdimension C.H.I.

## CARACTÉRISTIQUES TECHNIQUES

### PARTIE 1 - GÉNÉRALITÉS

**1.01 TRAVAUX INCLUS:** Les volets coupe-feu à enroulement de la série 7500 de C.H.I. répondent aux exigences de l'Underwriters Laboratories pour 3 heures, 1 ½ heure et 45 minutes.

#### 1.02 SECTIONS CONNEXES:

- Section 04200 Bloc en béton
- Section 05500 Fabrication en métal
- Section 06100 Construction du mur
- Section 08300 Portes d'accès
- Section 09900 Peinture
- Section 16000 Electricité

#### 1.03 DOCUMENTS À SOUMETTRE

- Soumettre tous les documents selon les directives de la Section 01300 Submittal Procedures.
- Dessins d'atelier: Fournir les dessins d'atelier pour l'approbation de l'architecte comprenant les élévations et les données affichant les dimensions, les finis, les profilés et les sections de chaque porte.
- Documents liés au produit: Fournir les livrets du fabricant et les documents décrivant le produit à utiliser.
- Fournir les instructions d'installation du fabricant.

#### 1.04 LIVRAISON, ENTREPOSAGE ET MANUTENTION

- Consulter la Division 1 "Material Storage and Handling Requirements".
- Livrer et entreposer tous les matériaux dans le conditionnement du fabricant dans un endroit sécuritaire et sec et protéger de tout dommage.

**1.05 GARANTIE:** Fournir la garantie standard de cinq ans du fabricant à compter de la date de l'envoi à partir de l'usine pour tout défaut de matériaux ou de fabrication. Fournir les livrets du fabricant et les documents décrivant le produit à utiliser.

### PARTIE 2 - PRODUCTS

**2.01 GÉNÉRALITÉS:** Les pièces et les composants décrits dans les paragraphes ci-dessous reflètent les produits fabriqués présentement par C.H.I. Overhead Doors Inc. P.O. Box 2610, Arthur, Illinois et peuvent être modifiés sans préavis par le fabricant et ce, sans pénalité ni responsabilité.

**2.02 RIDEAU:** Lames de rideau articulées en acier laminé de calibre 22.

Le mouvement latéral des lames et l'usure du rideau sont contrôlés par des bloqueurs d'extrémité en fonte malleable galvanisée qui sont attachés à toutes les deux lames. Des serrures anti-vent sont fournies selon les exigences.

Le mouvement latéral des lames et l'usure du rideau sont contrôlés par des bloqueurs d'extrémité en fonte malleable qui sont attachés à toutes les deux lames.

Une lame plate (FS) couvre 1 ½ pouce de hauteur par ½ pouce de profondeur.

**2.03 BARRE INFÉRIEURE:** L'angle de la barre inférieure en acier ou en acier inoxydable est boulonné au rideau.

**2.04 GUIDES:** Les guides en forme de boîte sont fabriqués d'acier de calibre 11 ou d'acier inoxydable et munis de pavillons d'entrée et de butoirs de rideau.

**2.05 PLAQUES SUPÉRIEURES:** Les plaques supérieures pour accrocher le rideau, le capot et les barilletts sont fabriquées de plaque d'acier de 1/4 de pouce. L'arbre d'entraînement est muni de roulements à billes à rotule de précision.

**2.06 BARILLET:** Le barillet est fabriqué en tuyau d'acier d'au moins 4 ½ pouces de diamètre extérieur. La flexion sous charge maximale ne doit pas dépasser 0,03 pouce au pied d'envergure. Le barillet est muni de bagues ou de tenons filetés et soudés au barillet pour l'assujettir au rideau.

**2.07 RESSORT:** L'extrémité ressort du barillet est fabriquée d'un roulement à billes à rotule pour supporter le barillet. Le poids du rideau est contrebalancé par des ressorts à torsion hélicoïdale trempés à l'huile, graissés et assemblés à l'arbre de torsion en acier.

**2.08 CAPOTE:** Le capot rectangulaire est fabriqué de plaque d'acier d'au moins un calibre 24, moulé pour s'ajuster à la plaque supérieure; des supports de capots intermédiaires sont fournis au besoin.

**2.09 VERROUILLAGE:** Les volets à levée manuelle sont munis d'une serrure à pêne à coulisse intérieures adaptées au cadénassage. Une manivelle d'aument opère les volets fournis sans serrure à moins d'indication contraire.

**2.10 FONCTIONNEMENT:** Le fonctionnement à levée manuelle est standard jusqu'à 10 pieds de largeur. Le fonctionnement à manivelle de l'aument est offert en divers formats.

**2.11 FERMETURE AUTOMATIQUE:** Un élément fusible activé à la chaleur de 165 degrés ou des relais d'ouverture temporisés sont offerts en option. La

vitesse de fermeture de 6 à 24 pouces par seconde est réglée par un contrôleur visqueux selon la norme NFPA-80.

**2.12 FINIS:** Les lames de rideau et le capot sont en acier galvanisé par immersion à chaud, selon la norme ASTM A-653, G-90, apprêtés à l'époxy cuit et d'une couche de finition en polyester grise et blanche. Les guides et les plaques supérieures sont peintes noir moyen en atelier. Un rideau, des guides, une barre inférieure et le capot sont offerts en acier inoxydable no 4 en option. La couche de finition en poudre est offerte en option. Les barres inférieures sont peintes en atelier en acier, en acier inoxydable, galvanisées ou recouvertes de poudre.

### PARTIE 3 - EXÉCUTION

#### 3.01 EXAMEN

- Examiner le site et aviser l'architecte des conditions de construction non précisées.
- Aviser des procédures et des corrections requises pour adapter l'installation.

**3.02 INSTALLATION:** Les volets coupe-feu à enroulement C.H.I. doivent être installés et réglés selon les instructions d'assemblage de C.H.I. par un technicien qualifié en installation de porte.

#### 3.03 NETTOYAGE ET PRÉSENTATION

- Nettoyer toutes les surfaces finies après l'installation pour obtenir l'apparence originale du fabricant.
- Remplacer tout composant endommagé avant l'inspection finale.
- Retirer tout emballage ou débris du site d'installation après l'installation.

#### 3.04 ESSAI DE CHUTE

- Après l'installation, la porte doit être testée en chute devant des témoins accrédités qui peuvent certifier du fonctionnement réussi en chute et de la réinitialisation.
- Remplir le formulaire d'inspection de la porte coupe-feu à enroulement et de l'essai de chute qui accompagne chaque porte.
- Présenter les instructions de fonctionnement et d'entretien au propriétaire après leur démonstration, l'essai de chute et la réinitialisation.

**3.05 ESSAIS RÉGULIERS:** La norme NFPA-80 et les groupes du modèle exigent une inspection annuelle et un essai de chute des portes coupe-feu pour en vérifier le bon fonctionnement et la fermeture complète.

## HAUTEUR LIBRE ET DIMENSIONS (POUCES)

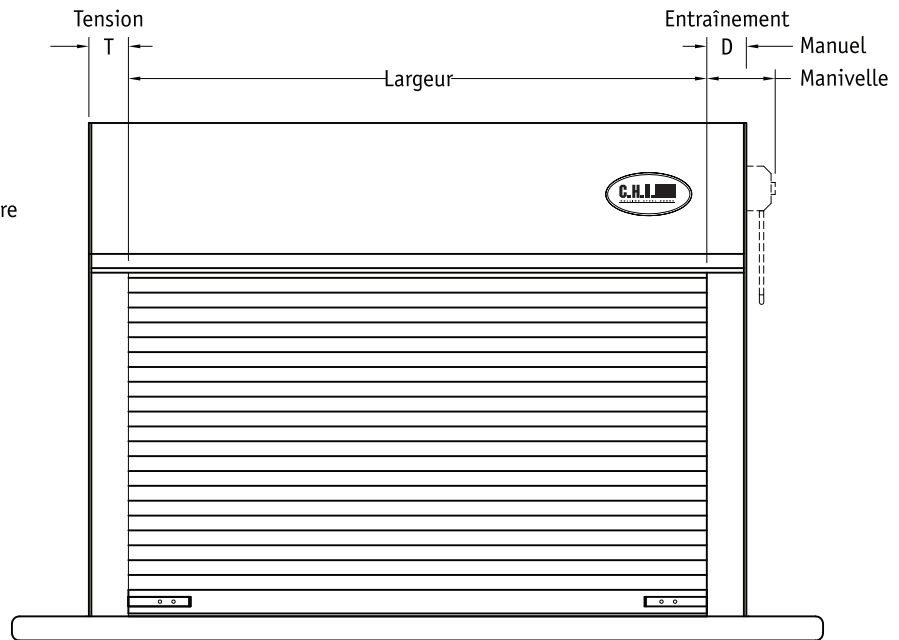
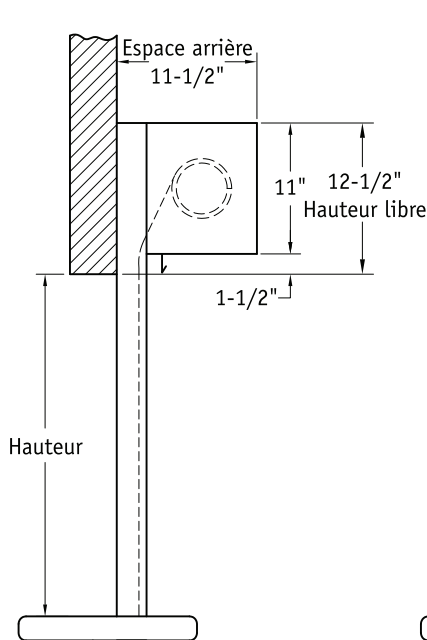

#### Montage au mur

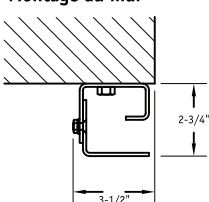

Manuel  
Manivelle

D	T
5-1/2"	6-1/2"
7-1/2"	6-1/2"

#### Montage entre les montants

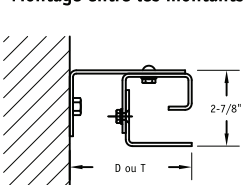

Manuel  
Manivelle

D	T
5-1/2"	6-1/2"
7-1/2"	6-1/2"

## SÉRIE 6500

### Volet de comptoir



La sécurité et la beauté font partie d'un fonctionnement doux, silencieux et facile. Le volet pour comptoir de la série 6500 de C.H.I. offre un enclos raffiné et d'une architecture agréable.

#### **CARACTÉRISTIQUES:**

- Le modèle 6544 offre un rideau et des guides en aluminium extrudé, anodisé transparent.
- Le modèle 6522 offre un rideau en acier peint et des guides en aluminium extrudé, anodisé transparent.
- Le modèle 6566 offre un rideau en acier inoxydable avec un fini no 4 et des guides en « J » en acier inoxydable.
- Extérieur sans imperfection: Les modèles 6544 et 6522 offrent des plaques supérieures, des guides et des attaches au mur cachés pour un aspect uniforme et de bonne architecture.
- Les joints et les traits d'ombre sont éliminés des guides en aluminium extrudé à l'aide d'un joint unique.
- Des coulisseaux à brosse douce atténuent le bruit du fonctionnement du rideau et scellent la poussière et le bruit.
- Un scellé de la double barre inférieure assure un touché à terre doux, sans déparer les dessus de comptoirs couteux.
- Les loquets à pucier sont munis de ressort et barrent chaque côté de la barre inférieure dans des retraits camouflés pour les guides. Le verrouillage à cylindre pour chaque côté est offert en option.
- Le rail de levage intégré de la barre inférieure présente un accès manuel pleine largeur et une levée simplifiée.
- Un fonctionnement du moteur tubulaire invisible, un fonctionnement à manivelle de l'auvent ou un opérateur de porte externe sont offerts en option.
- De conception compacte, la série 6500 s'installe dans une pièce de petites dimensions en hauteur et en largeur.

*Un moteur tubulaire à couple élevé pour un fonctionnement fiable et invisible est offert en option.*



# CARACTÉRISTIQUES TECHNIQUES

## PARTIE 1 - GÉNÉRALITÉS

**1.01 TRAVAUX INCLUS:** Volet à enroulement pour comptoir de la série 6500 de C.H.I.

### 1.02 SECTIONS CONNEXES:

- Section 04200 Bloc en béton
- Section 05500 Fabrication en métal
- Section 06100 Construction du mur
- Section 08300 Portes d'accès
- Section 09900 Peinture
- Section 16000 Électricité

### 1.03 DOCUMENTS À SOUMETTRE

- Soumettre tous les documents selon les directives de la Division 1 Submittal Procedures.
- Dessins d'atelier: Fournir les dessins d'atelier pour l'approbation de l'architecte comprenant les élévations et les données affichant les dimensions, les finis, les profilés et les sections de chaque porte.
- Documents liés au produit: Fournir les livrets du fabricant et les documents décrivant le produit à utiliser.
- Fournir les instructions d'installation du fabricant.

### 1.04 LIVRAISON, ENTREPOSAGE ET MANUTENTION:

- Consulter la Division 1 "Material Storage and Handling Requirements".
- Livrer et entreposer tous les matériaux dans le conditionnement du fabricant dans un endroit sécuritaire et sec et protéger de tout dommage.

**1.05 GARANTIE:** Fournir la garantie standard de cinq ans du fabricant à compter de la date de l'envoi à partir de l'usine pour tout défaut de matériaux ou de fabrication.

## PARTIE 2 - PRODUITS

**2.01 GÉNÉRALITÉS:** Les pièces et les composants décrits dans les paragraphes ci-dessous reflètent les produits fabriqués présentement par C.H.I. Overhead Doors Inc. P.O. Box 2610, Arthur, Illinois et peuvent être modifiés sans préavis par le fabricant et ce, sans pénalité ni responsabilité.

**2.02 RIDEAU:** Lames articulées en aluminium extrudé, lames articulées laminées en acier de calibre 22 ou lames articulées laminées en acier inoxydable de calibre 22. Le mouvement latéral des lames et l'usure du rideau sont contrôlés par des bloqueurs d'extrémité en nylon qui sont attachés à toutes les deux lames. Des serrures anti-vent sont fournies selon le format du volet et la charge du vent.

Un profilé de lame couvre 1 1/2 pouce de hauteur par 1/2 pouce de profondeur.

**2.03 BARRE INFÉRIEURE:** Des rails de levage intégrés en aluminium extrudé et un astragale inférieur double sont standards pour les rideaux en aluminium ou en acier.

Un angle en acier inoxydable pour la barre inférieure est fourni avec les rideaux en acier inoxydable.

**2.04 GUIDES:** Ils sont fabriqués en aluminium extrudé, anodisé transparent. Deux pièces de coulisseaux à brosse douce en forme de boîte, des pavillons d'entrée et des butoirs de course sont fournis.

Les guides en forme de boîte sont fabriqués d'acier inoxydable no 4 et munis de pavillons d'entrée et de butoirs de rideau.

**2.05 PLAQUES SUPÉRIEURES:** Les plaques supérieures pour accrocher le rideau, le capot et les barillets sont fabriqués de plaque d'acier. L'arbre d'entraînement est supporté par des roulements à rotule de précision.

**2.06 BARILLET:** Le barillet est fabriqué en tuyau d'acier d'au moins 4 1/2 pouces de diamètre extérieur. La flexion sous charge maximale ne doit pas dépasser 0,03 pouce au pied d'envergure. Le barillet est muni de bagues ou de tenons filetés et soudés au barillet pour l'assujettir au rideau.

**2.07 RESSORT:** L'extrémité ressort du barillet est fabriquée d'un roulement à billes à rotule pour supporter le barillet. Le poids du rideau est contrebalancé par des ressorts à torsion hélicoïdale trempés à l'huile, graissés et assemblés à l'arbre de torsion en acier.

**2.08 CAPOT:** Le capot rectangulaire est fabriqué de plaque d'acier d'au moins un calibre 24, d'aluminium ou de plaque d'acier inoxydable et moulé pour s'ajuster à la plaque supérieure; des supports de capots intermédiaires sont fournis au besoin.

**2.09 VERROUILLAGE:** Les portes à levée manuelle sont munis de loquets à

poucier. Des serrures à glissière en acier inoxydable sont fournies pour les rideaux en acier inoxydable. Des loquets à poucier à clé et le verrouillage à cylindre sont offerts en option.

**2.10 FONCTIONNEMENT:** Fonctionnement à levée manuelle. Le fonctionnement à manivelle à entraînement réduit de l'auvent, l'opérateur de porte motorisée tubulaire camouflé ou l'opérateur de porte motorisée extérieure sont offerts en option.

**2.11 FINIS:** Le rideau, les guides et la barre inférieure sont en aluminium extrudé anodisé transparent. Les lames de rideau et le capot sont en acier galvanisé par immersion à chaud, selon la norme ASTM A-653, G-90, apprêtés à l'époxy cuit et d'une couche de finition polyester grise et blanche. Un rideau peint est fourni avec des guides en boîte et une barre inférieure en aluminium extrudé anodisé transparent. Les volets en acier inoxydable no 4 sont fournis avec un rideau, des guides et une barre inférieure au fini poli. La couche de finition en poudre est offerte en option pour les composants en aluminium et en acier.

## PARTIE 3 - EXECUTION

### 3.01 EXAMEN

- Examiner le site et aviser l'architecte des conditions de construction non précisées.
- Aviser des procédures et des corrections requises pour adapter l'installation.

**3.02 INSTALLATION:** Les portes coupe-feu à enroulement C.H.I. doivent être installées et réglées selon les instructions d'assemblage de C.H.I. par un technicien qualifié en installation de porte.

### 3.03 NETTOYAGE ET PRÉSENTATION

- Nettoyer toutes les surfaces finies après l'installation pour obtenir l'apparence originale du fabricant.
- Remplacer tout composant endommagé avant l'inspection finale.
- Retirer tout emballage ou débris du site d'installation après l'installation.
- Présenter les instructions de fonctionnement et d'entretien au propriétaire après les avoir démontés.

## HAUTEUR LIBRE ET DIMENSIONS (POUCES)

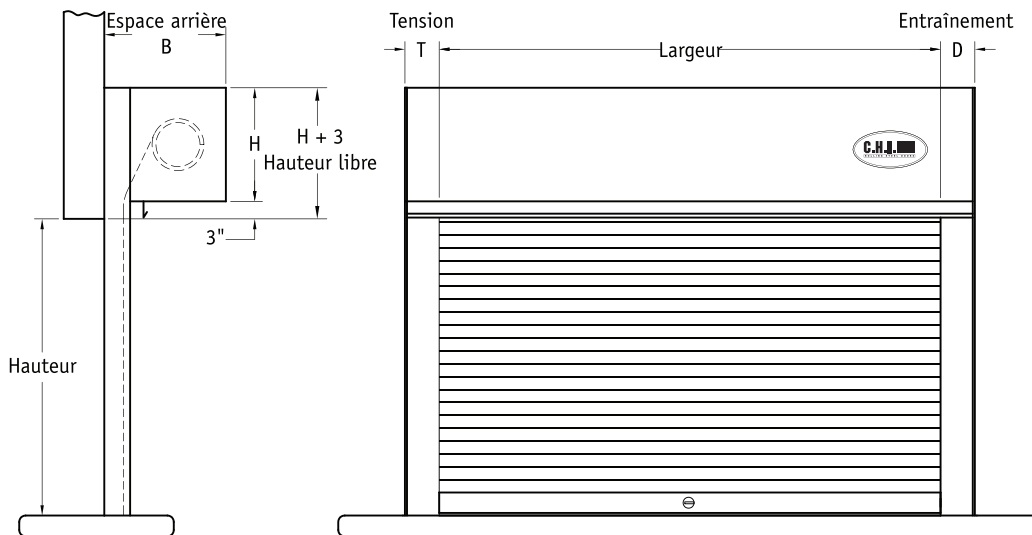

### GRAPHIQUE À DEUX DIMENSIONS

Volets pour comptoir de la série 6500

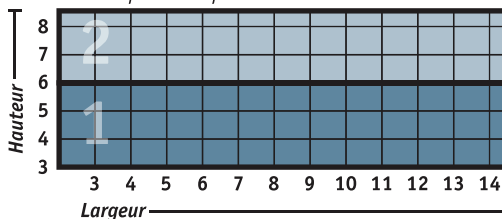

zone	H	B
1	10"	10-1/2"
2	11"	11-1/2"

#### Montage au mur

Aluminium et acier

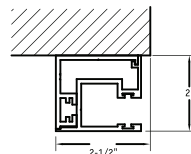

	D	T
Manuel	2-1/2"	2-1/2"
Manivelle d'auvent	4-1/2"	2-1/2"
Moteur	2-1/2"	2-1/2"

#### Montage entre les montants

Aluminium et acier

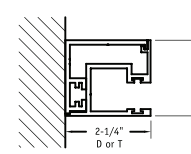

	D	T
Manuel	2-1/4"	2-1/4"
Manivelle d'auvent	4-1/4"	2-1/4"
Moteur	4-1/4"	2-1/4"

#### Montage au mur

Acier inoxydable

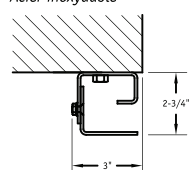

	D	T
Manuel	3-1/2"	3-1/2"
Manivelle d'auvent	5-1/2"	3-1/2"
Moteur	5-1/2"	3-1/2"

#### Montage entre les montants

Acier inoxydable

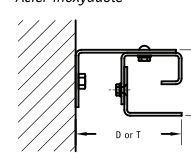

	D	T
Manuel	4-1/2"	4-1/2"
Manivelle d'auvent	6-1/2"	4-1/2"
Moteur	6-1/2"	4-1/2"

Veuillez communiquer avec le fabricant si la hauteur libre est critique ou pour des formats non énumérés.

# OPÉRATION MOTORISÉE

*pour les portes et les volets en acier à enroulement*

## PROCÉDURE DE SÉLECTION DE LA PORTE

- Consulter le graphique à deux dimensions ci-dessous afin de choisir le type de moteur selon les dimensions et le calibre de la porte.
- À l'aide des graphiques ci-dessous, choisir le montage au mur ou le montage en avant de la plaque supérieure afin de définir la hauteur libre, l'espace de côté et l'espace arrière requis.
- Des attaches de fixation pour le moteur sont offertes pour le montage en avant de la plaque supérieure.
- Des couverts pour l'avant de la plaque supérieure et le montage au mur sont offerts pour le montage extérieur.

Tous les moteurs sont homologués U.L. et sont munis d'un sectionnement d'urgence intégré au palan à chaîne et d'un frein à commande par solénoïde. Le panneau de commande standard est muni de trois boutons (ouvert, fermé, arrêt) dans une boîte électrique NEMA-1. Un terminal externe à contrôle radio est standard pour un branchement facile. D'autres contrôles, minuteries, bordures de sécurité et capteurs sont offerts en option.

## FREIN D'EMBRAYAGE

Des freins d'embrayage sont offerts pour les portes de service industriel de la série 6000 et placés sur l'arbre d'entraînement. Ces freins sont sensibles à une augmentation soudaine des rotations (rpm) et s'appliquent immédiatement pour éviter que le rideau ne tombe.



## GRAPHIQUE DE SÉLECTION DE LA PUISSANCE (PLCU. MAX)

CV	Type	22 Calibre	20/18 Calibre	Isolé
1/2	H	144	130	120
	GH	144	130	120
3/4	H	200	180	168
	GH	240	200	180
1	GH	400	360	320
1-1/2	GH	540	480	440



## MODÈLE H

Moteur robuste pour une porte à enroulement de format moyen muni d'une courroie trapézoïdale robuste et d'une réduction de l'entraînement par chaîne. Le moteur est offert avec un fonctionnement monophasé ou triphasé de 1/2 c.v. à 3/4 c.v.



## MODÈLE GH

Pour les portes plus grandes et plus lourdes : le moteur est muni d'une réduction d'entraînement du couple de démarrage 40:1 plus élevée en utilisant des engrenages robustes dans un bain d'huile. Le moteur est offert dans une gamme de puissance et de voltage au fonctionnement monophasé ou triphasé.

## MOTEURS TUBULAIRES

Les moteurs de volets homologués par l'Underwriters Laboratory répondent à une grande gamme d'exigences de couple en offrant diverses puissances, voltages et options de phases pour toute sorte d'application. Nos moteurs compacts ne prennent que 1 1/2 pouce d'espace de côté additionnel et ils sont offerts avec une garantie standard de cinq ans.



## MONTAGE AU MUR

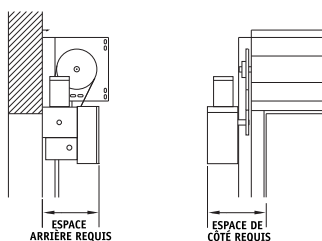

Moteur	Espace de côté	Espace arrière
H	21-1/2"	18"
GH	21-1/2"	14-1/2"

## MONTAGE EN AVANT DE LA PLAQUE SUPÉRIEURE

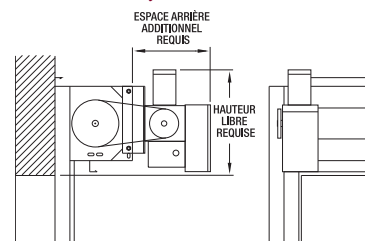

Moteur	Espace arrière additionnel	Hauteur libre
H	20-1/2"	23"
GH	17"	30"

# FINIS

## pour portes et volets en acier à enroulements

Les portes à enroulement C.H.I. sont offertes dans un grand choix et elles sont finies d'une couche de peinture standard beige ou grise à l'extérieur et blanche à l'intérieur; ces couleurs peuvent être inversées. Un rideau et un capot blanc à l'intérieur offrent un endos de travail lumineux et réfléchissant. Un endos tout gris est aussi offert. Les guides sont apprêtés d'un noir moyen brillant en atelier.

L'acier brut est traité d'une couche galvanisée par immersion à chaud, suivi d'une couche d'apprêt émail cuit et d'une couche de finition en polyester. Ce procédé est la base du revêtement en poudre.

Choisir le revêtement en poudre parmi les 188 couleurs. Les numéros RAL sont fournis pour chaque couleur afin de s'assurer que votre choix est précis et exact.

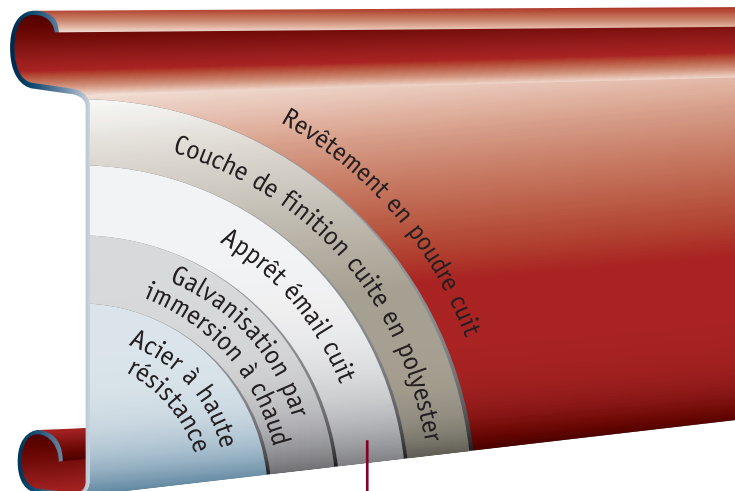

Procédé progressif du revêtement de laine

### TABLEAU COMPARATIF

OPTIONS	PORTES/SÉRIES				
	6000	6241	6500	7000	7500
Acier galvanisé préfini	•	•	•	•	•
Rideau et guides en acier inoxydable			•		•
Rideau en aluminium anodisé transparent			•		
Revêtement en poudre disponible	•	•	•	•	•
Profilé de lame courbée	•			•	
Profilé de lame plate	•	•	•	•	•
Durée de cycles prolongée en option	•	•	•	•	•
Frein d'embrayage en service continu sans ressort	•	•			
Regard vitré offert en option	•	•		•	
Guides structuraux à trois angles	•	•		•	
Fonctionnement manuel	•	•	•	•	•
Fonctionnement à manivelle de l'auvent			•		•
Fonctionnement à palan à chaîne	•	•		•	
Fonctionnement motorisé	•	•	•	•	•
Bordure de sécurité électrique à deux fils	•	•	•	•	•
Bordure de sécurité d'autosurveillance à quatre fils	•	•	•	•	•
Fonctionnement motorisé à sécurité intégrée				•	•
Guides en forme de boîtier			•		•
Rideau perforé	•				

### GARANTIE LIMITÉE

C.H.I. Overhead Doors, Inc. (« C.H.I. ») garantit que les portes, les volets à enroulement et les composants en acier sont libres de tout défaut de matériaux ou de fabrication pour une période de cinq (5) ans. Le modèle de portes de service 6241 est garanti pour un (1) an. Le fils à ressort est garanti un an. La période de garantie commence le jour de fabrication. Les obligations de C.H.I. sont strictement limitées à la réparation ou au remplacement des pièces ou des composants défectueux pendant la période de garantie.

La garantie limitée ne comprend pas: (1) la rouille causée par des dommages ou des égratignures; (2) tout dommage causé par l'exposition à des produits chimiques corrosifs, à des vapeurs corrosives, par la condensation, l'eau ou le feu; (3) tout dommage causé par un accident, un usage inapproprié, la négligence, une mauvaise installation, un mauvais entretien ou l'usure normale; (4) les frais de transport, d'installation ou de travail; (5) tout défaut de peinture ou de revêtement utilisé pour la finition des sections de porte; (6) tout produit ou composant qui a été modifié, altéré, ou qui ne fait pas partie de la porte originale, et (7) tout dommage résultant de toute circonstance hors du contrôle direct de C.H.I.

En cas de composant défectueux, veuillez communiquer avec le distributeur qui a vendu la porte dans les quinze (15) jours suivants la découverte du défaut. C.H.I. se réserve le droit d'inspecter tout produit présumé défectueux et de vérifier l'admissibilité à la garantie limitée.

CETTE GARANTIE LIMITÉE NE COMPREND PAS TOUTE PERTE OU DOMMAGE NON EXPRESSÉMENT DÉCRIT PAR LA PRÉSENTE, INCLUANT ET SANS S'Y LIMITER, TOUT DOMMAGE ACCIDENTEL OU QUI EN RÉSULTE TEL QUE LA MORT, TOUT BLESSURE OU TOUT DOMMAGE À LA PROPRIÉTÉ, OU TOUT DOMMAGE RÉSULTANT DE LA PERTE DE L'USAGE DE TOUT PRODUIT OU INSTALLATION. TOUTE AUTRE GARANTIE, EXPRESSE OU IMPLICITE, INCLUANT TOUTE GARANTIE D'ÉVALUATION POUR UNE UTILISATION PARTICULIÈRE ET DE LA QUALITÉ MARCHANDE EST PAR LA PRÉSENTE EXPRESSÉMENT EXCLUE.

Cette garantie n'est pas transférable.



VEUILLEZ CONSULTER NOTRE SITE WEB [WWW.CHIDOORS.CA](http://WWW.CHIDOORS.CA) POUR VOIR NOTRE GAMME COMPLÈTE DE PORTES EN ACIER SECTIONNELLES ET À ENROULEMENT.

VISITEZ VOTRE PROFESSIONNEL DE PORTES AU:

